



4 Port HDMI 18G, USB 2.0 & Audio KVM Switch

User Manual
Benutzerhandbuch
Manuel Utilisateur
Manuale

English
Deutsch
Français
Italiano



No. 32810

lindy.com



Safety Instructions

! WARNING !

Please read the following safety information carefully and always keep this document with the product.

Failure to follow these precautions can result in serious injuries or death from electric shock, fire or damage to the product.

Touching the internal components or a damaged cable may cause electric shock, which may result in death.

This device is a switching type power supply and can work with supply voltages in the range 100 - 240 VAC For worldwide usability four different AC adapters are enclosed: Euro type, UK type, US/Japan type and Australia/New Zealand type. Use the appropriate AC adapter as shown in the picture and ensure it is firmly secured in place and does not detach by pulling before installing into a power socket.

To reduce risk of fire, electric shocks or damage:

- Do not open the product nor its power supply. There are no user serviceable parts inside.
- Only qualified servicing personnel may carry out any repairs or maintenance.
- Never use damaged cables.
- Do not expose the product to water or places of moisture.
- Do not use this product outdoors it is intended for indoor use only.
- Do not place the product near direct heat sources. Always place it in a well-ventilated place.
- Do not place heavy items on the product or the cables.
- Please ensure any adapters are firmly secured and locked in place before inserting into a wall socket



Instructions for Use of Power Supply

Attach the required adapter to the plug. Push the adapter firmly, twist until the latch secures the adapter. To remove, push the button and twist in the opposite direction.

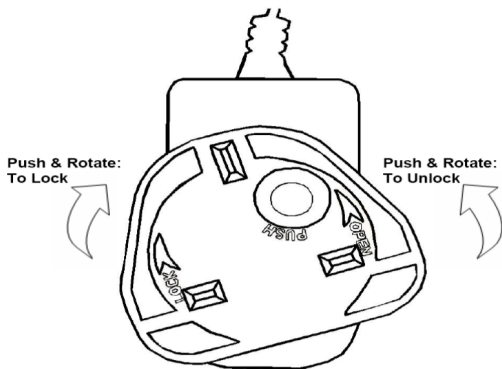

Introduction

Thank you for purchasing the 4 Port HDMI 18G, USB 2.0 & Audio KVM Switch. This product has been designed to provide trouble free, reliable operation. It benefits from both a Lindy 2-year warranty and free lifetime technical support. To ensure correct use, please read this manual carefully and retain it for future reference.

The Lindy 4 Port HDMI 18G, USB 2.0 & Audio KVM Switch is a compact desktop solution for providing access and control over four HDMI equipped PCs, Servers or Laptops from a single keyboard, mouse and monitor.

HDMI 18G support allows for resolutions up to 4K@60Hz 4:4:4 while an additional USB 2.0 device can be connected to the dedicated port.

Speakers, headphones and a microphone can be connected to the 3.5mm audio ports on the front panel and the user can activate or deactivate analogue audio functionality simply by pushing a button.

Package Contents

- 4 Port HDMI 18G, USB 2.0 & Audio KVM Switch
- 5VDC 2A Multi-country Power Supply (UK, EU, US & AUS), Barrel Size: 3.5/1.35mm DC Jack
- This Manual

Features

- Simple switching of HDMI and USB devices via push buttons & keyboard hot keys
- Supports resolutions up to 3840x2160@60Hz 4:4:4 with HDR10 and Dolby Vision
- USB 2.0 Type A ports for connecting USB mouse, keyboard and device
- Supports HDMI audio pass-through
- 3.5mm audio microphone input and stereo output with on/off button and LED indicator

Specification

- Console Interfaces: HDMI (Female), 3x USB Type A (Female), 2x3.5mm (Female)
 - PC/Server Interfaces: HDMI (Female), USB Type B (Female)
 - HDCP Support: HDCP 1.4 & 2.2
 - Black, metal housing
 - Operating Temperature: 0°C - 50°C (32°F - 122°F)
 - Storage Temperature: -20°C - 60°C (-4°F - 140°F)
 - Humidity: 5 - 80% RH (non-condensing)
 - Power requirements: 5VDC 2A
-

Installation

Front & Rear Panel

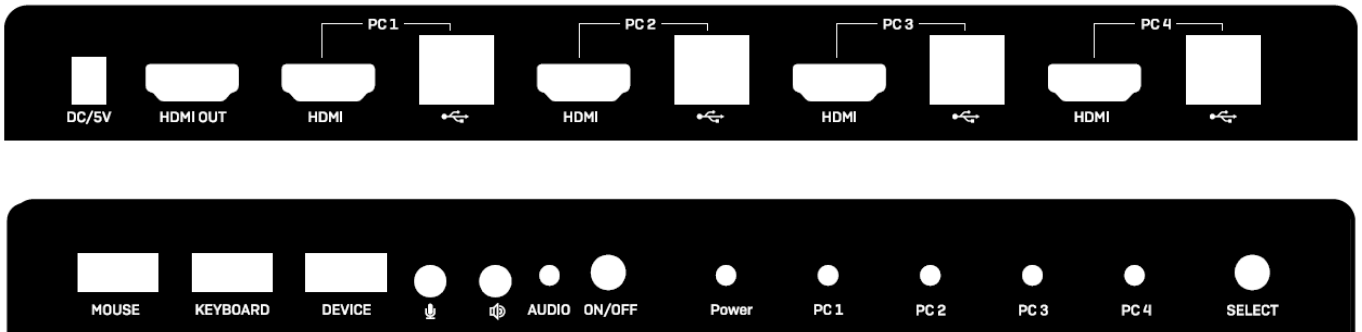

Before starting the installation, please ensure that all devices are powered off.

1. Connect an HDMI monitor to the HDMI OUT port with an HDMI cable.
2. Connect USB Keyboard, Mouse and device to the designated USB ports on the front panel of the unit.
3. Connect speakers and a microphone to the 3.5mm audio ports on the front panel of the unit.
4. Connect up to four HDMI sources to the PC ports on the rear panel with HDMI cables.
5. Connect the USB Type B PC ports on the rear panel to USB ports of PCs with USB 2.0 Type A to B cables.
6. Once all connections are made please connect the power supply to the DC/5V port and power on all devices.

Operation

This KVM switch features two methods of switching between sources: push button & hotkeys.

Front Panel Push Button

Press the Select button on the front panel for manual switching. The switching will be confirmed by a beep and the status LED of the active port will illuminate. To turn off the beep signal, please refer to the keyboard hotkey switching options below.

Audio Control

Speakers or headphones and a microphone can be connected to the 3.5mm audio ports on the front panel. Audio functionality can be activated by pushing the on/off button near the audio ports. The status LED will light up when this function is activated.

Keyboard Hotkeys

Hotkey commands can be activated by pressing the leading code **“Right Ctrl” + “Right Ctrl”**.

Hotkey	Function
Leading code + “1”, “2”, “3” or “4”	Computer port selection 1, 2, 3 or 4.
Leading code + “s”	Turn on/off auto scanning (10 seconds default).

Leading code + “t”	Switch on/off auto detection function.
Leading code + “b”	Switch on/off beep signal.
Leading code + “r”	Reboot and reset the input port.
Leading code + “s” + “n”	Set the auto scanning time from *8 to *999 seconds.
Leading code + “Scroll Lock”	Change the leading code from “Right Ctrl” to “Scroll Lock”; to switch back to the default leading code “Right Ctrl”, press leading code + “Right Ctrl” + “Enter”.
Leading code + “Num Lock”	Change leading code from “Right Ctrl” to “Num Lock”; to switch back to default leading code “Right Ctrl”, press leading code + “Right Ctrl” + “Enter”.
Leading code + → or ↓	Switch to the next input port.
Leading code + ← or ↑	Switch to the previous input port.
Leading code + “Esc”	Reset to the factory default settings.

Troubleshooting

If any issues occur with the installation or operation of this device, please consult the following points for assistance.

No video is displayed.

- Check that all devices are powered on, if in doubt, turn off all devices and power them back on in the following sequence: KVM switch, display, source devices.
- Check that all HDMI connections between the display, KVM switch & source PCs are firmly secured within their respective ports.
- Remove & reconnect each the HDMI cables. This may be helpful as it will re-initiate the handshake between devices.
- Check the length of the HDMI cables in use. It is recommended that high quality, high speed HDMI cables are used up to a maximum length of 5m (16.4ft).

Hotkey sequences are not working.

- Hotkey sequences will not be validated if too much time elapses between keystrokes. For best results, please identify which hotkey sequence you require prior to inputting any commands. Each keystroke should take place within 2 seconds of the previous one.
- Try with other leading codes; it can be changed from “Right Ctrl” (default) to “Scroll Lock” or “Num Lock” (see Hotkey table above).

Mouse, keyboard or device are not working.

- Unplug and reconnect the mouse, keyboard and device in use.
- Ensure the PC is properly connected to the KVM switch using a USB Type A to B cable.
- Check the length of the USB cables in use. It is recommended that USB cables are used up to a maximum length of 3m (9.84ft).
- There may be a compatibility issue with the connected keyboard and mouse, this can occur when using wireless peripherals. Please try using wired devices.
- Please ensure connected devices have a power consumption lower than 2.5W.

Sicherheitshinweise

! GEFAHR !

Bitte lesen Sie die folgenden Sicherheitshinweise sorgfältig durch und bewahren Sie dieses Dokument immer zusammen mit dem Produkt auf.

Die Nichtbeachtung dieser Vorsichtsmaßnahmen kann zu schweren Verletzungen oder zum Tod durch Stromschlag, Feuer oder Schäden am Produkt führen.

Das Berühren der internen Komponenten oder eines beschädigten Kabels kann einen elektrischen Schlag verursachen, der zum Tod führen kann.

Dieses Schaltnetzteil arbeitet mit Anschlussspannungen im Bereich von 100...240 VAC. Für weltweiten Einsatz sind vier verschiedene AC-Adapter für Europa, Großbritannien, USA/Japan und Australien/Neuseeland enthalten. Verwenden Sie den geeigneten Adapter wie es die Abbildung zeigt. Stellen Sie bitte sicher, dass der Adapter fest eingerastet ist und sich nicht abziehen lässt, bevor Sie ihn in die Steckdose stecken.

Um die Gefahr von Bränden, Stromschlägen oder Schäden zu verringern:

- Öffnen Sie weder das Produkt noch sein Netzteil. Es befinden sich keine vom Benutzer zu wartenden Teile im Inneren.
- Ausschließlich qualifiziertes Personal darf Reparaturen oder Wartungen durchführen.
- Verwenden Sie niemals beschädigte Kabel.
- Setzen Sie das Produkt nicht Wasser oder Feuchtigkeit aus.
- Dieses Produkt ist nur für den Gebrauch in geschlossenen Räumen bestimmt.
- Stellen Sie das Produkt nicht in der Nähe von direkten Wärmequellen auf. Stellen Sie es immer an einem gut belüfteten Ort auf.
- Stellen Sie keine schweren Gegenstände auf das Produkt oder die Kabel.
- Bitte stellen Sie vor der Verwendung sicher, dass alle Adapter sicher und fest eingerastet sind



Anwendungshinweise für das Netzteil

Stecken Sie den gewünschten Adapter auf das Netzteil. Drücken Sie den Adapter fest und drehen ihn, bis die Verriegelung greift. Zum Entfernen drücken Sie den Knopf und drehen in die entgegengesetzte Richtung.

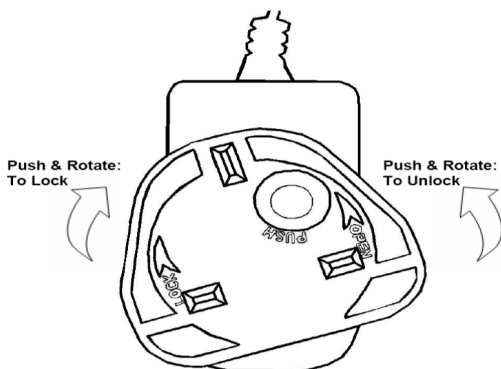

Einführung

Wir freuen uns, dass Ihre Wahl auf ein LINDY-Produkt gefallen ist und danken Ihnen für Ihr Vertrauen. Sie können sich jederzeit auf unsere Produkte und einen guten Service verlassen. Dieser 4 Port HDMI 18G, USB 2.0 & Audio KVM Switch unterliegt einer 2-Jahres LINDY Herstellergarantie und lebenslangem kostenlosen technischen Support. Bitte lesen Sie diese Anleitung sorgfältig und bewahren Sie sie auf.

Dieser Lindy 4 Port HDMI 18G, USB 2.0 & Audio KVM Switch ist eine kompakte Lösung für den Zugang zu und die Steuerung von vier PCs, Servern oder Laptops mit HDMI-Anschluss mit nur einer Maus, Tastatur und Monitor.

Die Unterstützung von HDMI 18G ermöglicht Auflösungen bis 4K@60Hz 4:4:4, während ein weiteres USB 2.0-Gerät an den zugehörigen Port angeschlossen werden kann.

Lautsprecher, Kopfhörer oder ein Mikrofon können an die 3.5mm-Audioanschlüsse auf der Vorderseite des Geräts angeschlossen werden. Analoges Audio kann einfach per Knopfdruck aktiviert oder deaktiviert werden.

Lieferumfang

- 4 Port HDMI 18G, USB 2.0 & Audio KVM Switch
- 5VDC 2A Multi-Country Netzteil (UK, EU, US & AUS), DC-Hohlstecker: 3.5/1.35mm
- Lindy Handbuch

Eigenschaften

- Einfaches Umschalten von HDMI- und USB-Geräten über Drucktasten und Tastatur-Hotkeys
- Unterstützt Auflösungen bis 3840x2160@60Hz mit HDR10 und Dolby Vision
- USB 2.0 Anschlüsse Typ A zum Anschließen von USB-Maus, -Tastatur und -Gerät
- Unterstützt HDMI Audio Pass-through
- 3.5mm-Audio-Mikrofoneingang und Stereoausgang mit An-/Ausschalter und LED-Anzeige

Spezifikationen

- Konsolenschnittstellen: HDMI (Buchse), 3 x USB Typ A (Buchse), 2 x 3.5mm (Buchse)
 - PC-/Server-Schnittstellen: HDMI (Buchse), USB Typ B (Buchse)
 - HDCP-Unterstützung: HDCP 1.4 & 2.2
 - Schwarz, Metallgehäuse
 - Betriebstemperatur: 0°C - 50°C (32°F - 122°F)
 - Lagertemperatur: -20°C - 60°C (-4°F - 140°F)
 - Feuchtigkeit: 5 - 80% RH (nicht-kondensierend)
 - Leistungsaufnahme: 5VDC 2A
-

Installation

Vorder- und Rückseite

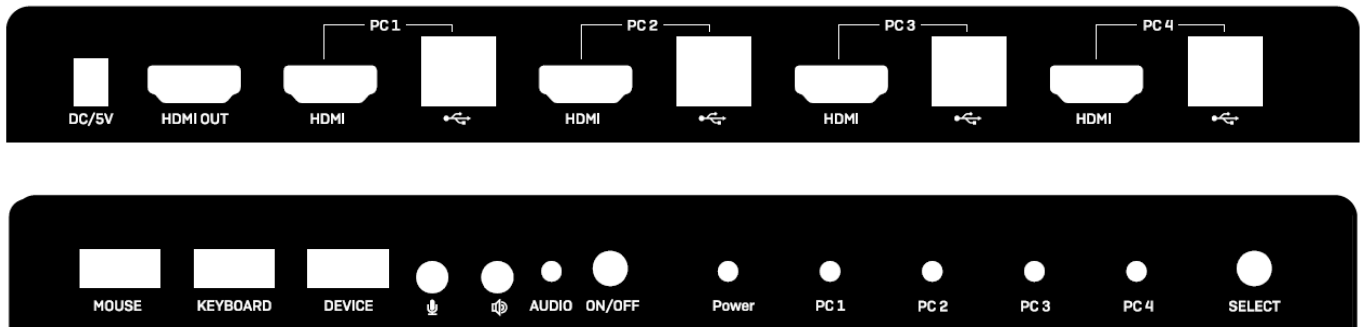

Bitte stellen Sie sicher, dass alle Geräte ausgeschaltet sind, bevor Sie mit der Installation beginnen.

1. Schließen Sie einen HDMI-Bildschirm mit einem HDMI-Kabel an den HDMI OUT-Anschluss an.
2. Schließen Sie USB-Tastatur, -Maus, -und Gerät an die dafür vorgesehenen USB-Anschlüsse an der Gerätevorderseite an.
3. Schließen Sie Lautsprecher und Mikrofon an die 3.5mm-Audioanschlüsse an der Vorderseite des Geräts an.
4. Schließen Sie bis zu 4 HDMI-Quellgeräte mit HDMI-Kabeln an die PC-Ports auf der Rückseite des Switches an.
5. Verbinden Sie mit einem USB 2.0 Kabel Typ A an B die USB Typ B PC-Anschlüsse (auf der Rückseite des Switches) mit den USB-Anschlüssen des Computers.
6. Nachdem alle Verbindungen hergestellt wurden, schließen Sie das Netzteil an den DC/5V-Anschluss an und schalten Sie alle Geräte an.

Betrieb

Es gibt zwei Möglichkeiten, um zwischen den angeschlossenen Geräten umzuschalten: Umschalttasten & Tastatur-Hotkeys.

Umschalttasten auf der Vorderseite

Drücken Sie den Select-Knopf auf der Gerätevorderseite für manuelles Umschalten. Bei erfolgreichem Umschalten ertönt ein Piepton und die Status LED des aktiven Anschlusses leuchtet auf. Zum Ausschalten des Pieptons, beachten Sie die folgenden Tastatur-Hotkeys.

Audiosteuerung

Lautsprecher oder Kopfhörer und ein Mikrofon können an den 3.5mm Audio-Anschluss an der Vorderseite des Switches angeschlossen werden. Durch Drücken des On/Off-Knopfes neben den Audio-Anschlüssen kann die Audiofunktion aktiviert oder deaktiviert werden. Die Status LED leuchtet, wenn diese Funktion aktiviert wurde.

Tastatur-Hotkeys

Der KVM Switch wird über Tastatur-Hotkeys komfortabel umgeschaltet und konfiguriert. Dies wird eingeleitet durch zweimaliges Drücken einer universellen Hotkey-Taste. Die Werkseinstellung hierfür ist die rechte STRG-Taste ("Right Ctrl").

Hotkey	Function
Universelle Hotkey-Taste + "1", "2", "3" or "4"	Auswahl des Quellgeräts (Computer Port) 1, 2, 3 or 4.
Universelle Hotkey-Taste + "s"	Schaltet auf Autoscan (10 Sekunden Standard).
Universelle Hotkey-Taste + "t"	Automatisches Erkennen ein-/ausschalten.
Universelle Hotkey-Taste + "b"	Schaltet den Piepton an/aus.
Universelle Hotkey-Taste + "r"	Neustarten und zurücksetzen des Eingangs-Ports.
Universelle Hotkey-Taste + "s" + "n*"	Schaltet auf Autoscan mit Kanalzeit 8 s bis 999 s.
Universelle Hotkey-Taste + "Scroll Lock"	Ändern der universellen Hotkey-Taste zur Rollen-Taste ("Scroll Lock"). Wenn die rechte STRG-Taste wieder die universelle Hotkey-Taste sein soll, drücken Sie die universelle Hotkey-Taste + rechte STRG-Taste ("Right CTRL") + "Enter".
Universelle Hotkey-Taste + "Num Lock"	Ändern der universellen Hotkey-Taste zur Num-Taste ("Num Lock"). Wenn die rechte STRG-Taste wieder die universelle Hotkey-Taste sein soll, drücken Sie die universelle Hotkey-Taste + rechte STRG-Taste ("Right CTRL") + "Enter".
Universelle Hotkey-Taste + → or ↓	Schaltet einen Port hoch.
Universelle Hotkey-Taste + ← or ↑	Schaltet einen Port runter.
Universelle Hotkey-Taste + "Esc"	Auf Werkseinstellungen zurücksetzen.

Fehlersuche

Wenn während der Installation oder dem Betrieb Probleme auftreten, beachten Sie die folgenden Hinweise.

Es wird kein Video angezeigt

- Stellen Sie sicher, dass alle Geräte eingeschaltet sind. Falls Sie nicht sicher sind, schalten Sie alle Geräte aus und dann in folgender Reihenfolge wieder ein: KVM Switch, Monitor, Quellgeräte.
- Prüfen Sie, ob alle HDMI-Verbindungen zwischen Monitor, KVM Switch & Quellgerät richtig angeschlossen sind.
- Entfernen Sie alle HDMI-Kabel und schließen diese erneut an. Dies kann hilfreich sein, da der Handshake zwischen den Geräten neu initiiert wird.
- Prüfen Sie die Länge der genutzten HDMI-Kabel. Es wird empfohlen, hochwertige High Speed HDMI-Kabel bis zu einer maximalen Länge von 5m (16.4ft) zu verwenden.

Hotkey-Sequenzen funktionieren nicht

- Hotkey-Sequenzen werden nicht ausgeführt, wenn zwischen den Tastenanschlägen zu viel Zeit vergeht. Prüfen Sie vor der Eingabe, welche Hotkey-Sequenz benötigt wird. Jeder Tastendruck sollte innerhalb von 2 Sekunden nach dem vorherigen erfolgen.
- Versuchen Sie andere universelle Hotkey-Tasten; diese kann von "Rechte STRG" (Standard) zu "Scroll Lock" oder "Num Lock" geändert werden (siehe Hotkey-Tabelle).

Maus, Tastatur oder Gerät funktioniert nicht

- Trennen Sie die Verbindung von Maus, Tastatur und dem Gerät und schließen Sie diese erneut an.
 - Stellen Sie sicher, dass der PC mit einem USB-Kabel Typ A an B mit dem KVM Switch verbunden ist.
 - Prüfen Sie die Länge des verwendeten USB-Kabels. Es wird empfohlen USB-Kabel mit einer maximalen Länge von 3m (9.84ft) zu nutzen.
 - Es können Kompatibilitätsprobleme mit der angeschlossenen Tastatur und Maus auftreten, wenn drahtlose Peripheriegeräte genutzt werden. Bitte verwenden Sie kabelgebundene Geräte.
 - Stellen Sie sicher, dass die angeschlossenen Geräte eine Leistungsaufnahme von weniger als 2.5W haben.
-

Consignes de sécurité

! ATTENTION !

Merci de lire attentivement ces instructions de sécurité et de les conserver avec le produit.

Le non-respect de ces précautions peut causer un choc électrique entraînant des blessures graves, voire mortelles, un incendie ou des dommages au produit.

Toucher les composants internes ou un câble endommagé peut provoquer un choc électrique pouvant entraîner la mort.

Cet appareil est une alimentation à découpage et peut fonctionner avec des tensions d'alimentation de 100...240 VAC Pour une utilisation dans le monde entier, quatre adaptateurs secteur différents sont inclus : Type Euro, type UK, type US/Japon et type Australie/Nouvelle-Zélande. Utilisez l'adaptateur secteur approprié comme indiqué sur la photo et assurez-vous qu'il est solidement fixé en place et qu'il ne se détache pas en tirant avant de l'installer dans une prise électrique.

Pour éviter les risques d'incendie, de choc électrique ou de dommages:

- N'ouvrez pas l'appareil ni son alimentation électrique. Il n'y a pas de pièces réparables par l'utilisateur à l'intérieur.
- Seul un personnel d'entretien qualifié est autorisé à effectuer toute réparation ou entretien.
- Ne jamais utiliser de câble endommagé.
- Ne pas mouiller le produit et ne pas l'exposer à l'humidité.
- N'utilisez pas ce produit à l'extérieur, il est destiné à un usage intérieur uniquement.
- Ne pas placer le produit à proximité de sources de chaleur. Toujours le placer dans un endroit suffisamment ventilé.
- Ne pas déposer de charge lourde sur le produit ou sur les câbles.
- Veuillez vous assurer que l'adaptateur utilisé est fermement fixé et verrouillé en place avant de l'insérer dans une prise murale.



Instructions d'utilisation de l'alimentation

Fixez l'adaptateur requis à la prise. Poussez fermement l'adaptateur, tournez jusqu'à ce que le loquet fixe l'adaptateur. Pour le retirer, appuyez sur le bouton et tournez dans le sens opposé.

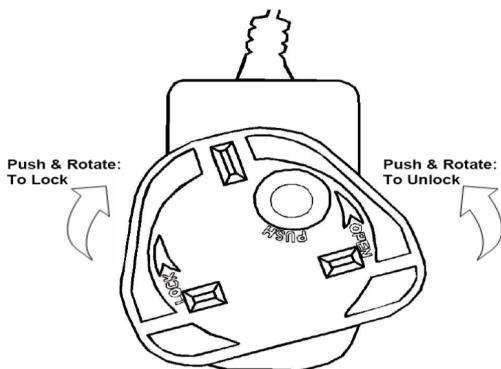

Introduction

Nous sommes heureux que votre choix se soit porté sur un produit LINDY et vous remercions de votre confiance. Vous pouvez compter à tout moment sur la qualité de nos produits et de notre service. Ce Switch KVM HDMI 18G, USB 2.0 & Audio, 4 ports est soumis à une durée de garantie LINDY de 2 ans et d'une assistance technique gratuite à vie. Merci de lire attentivement ces instructions et de les conserver pour future référence.

Le Switch KVM HDMI 18G, USB 2.0 & Audio, 4 ports de Lindy est une solution de bureau compacte pour fournir l'accès et le contrôle de quatre ordinateurs, serveurs ou laptops équipés en HDMI à partir d'un ensemble clavier, souris et moniteur.

La prise en charge HDMI 18G permet d'atteindre des résolutions allant jusqu'à 4K@60Hz 4:4:4, tandis qu'un périphérique USB 2.0 additionnel peut être connecté sur le port dédié.

Haut-parleurs, casques et microphones peuvent être connectés sur les ports audio 3.5mm situés sur le panneau avant, l'utilisateur peut activer ou désactiver les fonctions audio analogiques en appuyant simplement sur un bouton.

Contenu de l'emballage

- Switch KVM HDMI 18G, USB 2.0 & Audio, 4 ports
- Alimentation multi-pays 5VDC 2A (UK, EU, US & AUS), prise DC ronde: 3.5/1.35mm
- Ce manuel

Caractéristiques

- Commutation simple des signaux HDMI et USB via boutons poussoirs et raccourcis clavier
- Prend en charge les résolutions jusqu'à 3840x2160@60Hz 4:4:4 avec HDR10 et Dolby Vision
- Ports USB 2.0 Type A pour la connexion de souris, clavier et périphérique USB
- Prise en charge audio HDMI pass-through
- Entrée audio 3.5mm pour microphone et sortie stéréo avec bouton on/off et indicateur LED

Spécifications

- Interfaces console: HDMI (femelle), 3x USB Type A (femelle), 2x3.5mm (femelle)
 - Interfaces PC/Serveur: HDMI (femelle), USB Type B (femelle)
 - Prise en charge HDCP: HDCP 1.4 & 2.2
 - Boîtier en métal, noir
 - Température de fonctionnement: 0°C - 50°C (32°F - 122°F)
 - Température de stockage: -20°C - 60°C (-4°F - 140°F)
 - Humidité relative: 5 - 80% RH (sans condensation)
 - Alimentation: 5VDC 2A
-

Installation

Panneaux avant & arrière

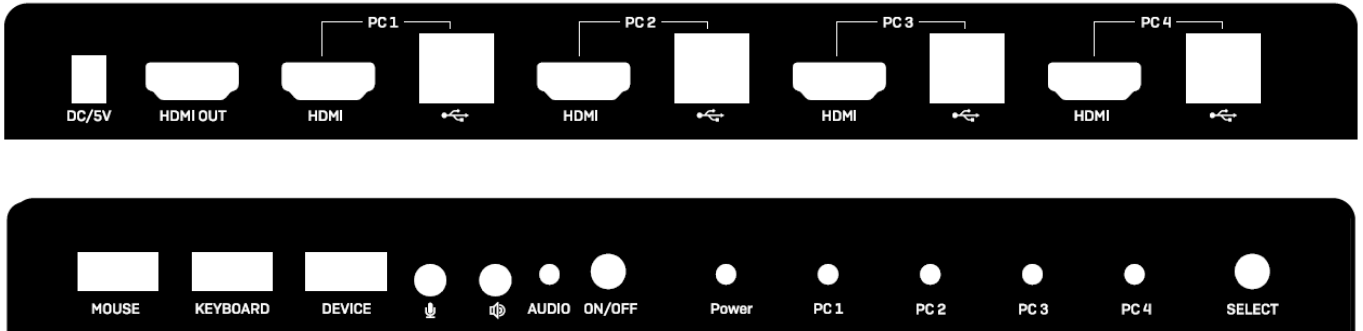

Veuillez-vous assurer que tous les appareils sont hors tension avant de débuter l'installation.

1. Connectez un moniteur HDMI sur le port HDMI OUT avec un câble HDMI.
2. Connectez clavier, souris et périphérique USB sur les ports désignés sur le panneau avant.
3. Connectez haut-parleurs et microphone aux ports audio 3.5mm sur le panneau avant.
4. Connectez jusqu'à quatre sources HDMI aux ports PC avec des câbles HDMI.
5. Connectez les ports PC USB Type B aux ports USB des PC avec des câbles USB 2.0 Type A vers B.
6. Une fois toutes les connexions réalisées, veuillez brancher l'alimentation au port DC/5V et mettez tous les appareils sous tension.

Utilisation

Ce switch KVM fourni deux méthodes de commutation des sources: bouton poussoir & raccourcis clavier.

Bouton poussoir sur le panneau avant

Appuyez sur le bouton "Select" du panneau avant pour une commutation manuelle. La commutation sera confirmée par un bip sonore et la LED d'état du port actif s'allumera. Pour désactiver le signal sonore, veuillez vous référer aux options de commutation des touches de raccourci clavier ci-dessous.

Contrôle audio

Des haut-parleurs ou des écouteurs et un microphone peuvent être connectés aux ports audio 3,5 mm du panneau avant. La fonctionnalité audio peut être activée en appuyant sur le bouton marche/arrêt situé près des ports audio. La LED d'état s'allume lorsque cette fonction est activée.

Raccourcis clavier

Les raccourcis clavier peuvent être initiés avec la séquence d'activation **“Right Ctrl” + “Right Ctrl”**.

Raccourcis	Fonctions
Séqu. d'act. + “1”, “2”, “3” ou “4”	Sélection du port ordinateur 1, 2, 3 ou 4.
Séqu. d'act. + “s”	Marche/arrêt de l'auto-scanning (10 secondes par défaut).
Séqu. d'act. + “t”	Marche/arrêt de la fonction d'auto-détection.
Séqu. d'act. + “b”	Marche/arrêt du signal par bip.
Séqu. d'act. + “r”	Redémarrage et reset du port d'entrée.
Séqu. d'act. + “s” + “n*”	Réglage de l'auto-scanning de *8 à *999 secondes.
Séqu. d'act. + “Scroll Lock”	Changement de la séquence d'activation de “Ctrl droit” à “Scroll Lock”; pour revenir à la séquence d'activation par défaut “Ctrl droit”, appuyez sequ. d'activ. + “Ctrl droit” + “Enter”.
Séqu. d'act. + “Num Lock”	Changement de la séquence d'activation de “Ctrl droit” à “Num Lock”; pour revenir à la séquence d'activation par défaut “Ctrl droit”, appuyez sequ. d'activ. + “Ctrl droit” + “Enter”.
Séqu. d'act. + → or ↓	Commutation vers le port d'entrée suivant.
Séqu. d'act. + ← or ↑	Commutation vers le port d'entrée précédent.
Séqu. d'act. + “Esc”	Reset aux paramètres par défaut.

Dépannage

Si un problème survient lors de l'installation ou de l'utilisation, veuillez consulter les points suivants pour y remédier.

Pas d'affichage.

- Vérifiez que tous les appareils sont sous tension, en cas de doute, éteignez tous les appareils et rallumez-les dans l'ordre suivant : Commutateur KVM, affichage, appareils sources.
- Vérifiez que toutes les connexions HDMI entre l'écran, le commutateur KVM et les PC sources sont fermement connectées dans leurs ports respectifs.
- Retirez et rebranchez chacun des câbles HDMI. Cela peut être utile car cela permet de relancer la reconnaissance entre les appareils.
- Vérifiez la longueur des câbles HDMI utilisés. Il est recommandé d'utiliser des câbles HDMI High Speed jusqu'à une longueur maximale de 5m (16.4ft).

Les raccourcis clavier ne fonctionnent pas.

- Les séquences de touches de raccourci ne seront pas validées si trop de temps s'écoule entre les frappes. Pour de meilleurs résultats, veuillez identifier la séquence de touches de raccourci dont vous avez besoin avant d'entrer une commande. Chaque frappe doit être effectuée dans les 2 secondes qui suivent la précédente.
- Essayez avec d'autres séquences d'activation ; cela peut être modifié de "Ctrl droit" (par défaut) à "Scroll Lock " ou " Num Lock " (voir le tableau des raccourcis ci-dessus).

Souris, clavier ou périphérique ne fonctionne pas.

- Débrancher et rebrancher la souris, le clavier et l'appareil utilisé.
 - Assurez-vous que le PC est correctement connecté au commutateur KVM à l'aide d'un câble USB de type A à B.
 - Vérifiez la longueur des câbles USB utilisés. Il est recommandé d'utiliser des câbles USB d'une longueur maximale de 3 m (9.84ft).
 - Il peut y avoir un problème de compatibilité avec le clavier et la souris connectés, ce qui peut se produire lors de l'utilisation de périphériques sans fil. Veuillez essayer d'utiliser des périphériques câblés.
 - Veuillez vous assurer que les périphériques connectés ont une consommation électrique inférieure à 2.5 W.
-

Istruzioni di sicurezza**! ATTENZIONE !**

Per favore leggete la seguente informativa e conservate sempre questo documento con il prodotto.

La mancata osservanza di queste precauzioni può causare seri infortuni o la morte per folgorazione, incendi o danneggiare il prodotto.

Toccare i componenti interni o un cavo danneggiato può causare uno shock elettrico che può condurre alla morte.

Questo dispositivo ha un alimentatore a commutazione che può funzionare con tensioni di alimentazione all'interno del range 100...240 VAC. La fornitura comprende quattro adattatori AC per prese di tutto il mondo: Euro, UK, US/Giappone e Australia/Nuova Zelanda. Utilizzate l'adattatore AC appropriato e montatelo come mostrato nell'immagine, assicurandovi che sia fissato correttamente e che non si stacchi estraendolo dalla presa.

Per ridurre il rischio di incendi, folgorazione o danni:

- Non aprite il prodotto o l'alimentatore. Non esistono componenti utilizzabili all'interno.
- La riparazione o manutenzione del prodotto può essere effettuata solo da personale qualificato.
- Non utilizzare mai cavi danneggiati.
- Non fate entrare il prodotto in contatto con acqua e non utilizzatelo in luoghi umidi.
- Questo prodotto è pensato esclusivamente per l'uso in ambienti interni.
- Non posizionate il prodotto nelle vicinanze di sorgenti di calore. Installatelo sempre in luoghi ben ventilati.
- Non appoggiate oggetti pesanti sul prodotto o sui cavi.
- Vi preghiamo di assicurarvi che ogni adattatore sia fermamente inserito e bloccato in sede prima di collegarlo a una presa di corrente.

**Istruzioni per l'uso dell'alimentatore**

Fissare l'adattatore desiderato alla spina spingendolo saldamente e ruotandolo fino a quando si blocca. Per rimuoverlo, premere il pulsante e ruotare nella direzione opposta.

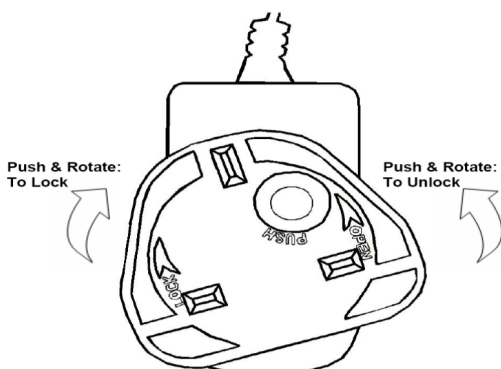

Introduzione

Vi ringraziamo per aver acquistato questo Switch KVM HDMI 18G, USB 2.0 & Audio. Questo prodotto è stato progettato per garantirvi la massima affidabilità e semplicità di utilizzo ed è coperto da 2 anni di garanzia LINDY oltre che da un servizio di supporto tecnico a vita. Per assicurarvi di farne un uso corretto vi invitiamo a leggere attentamente questo manuale e a conservarlo per future consultazioni.

Questo Switch KVM HDMI 18G, USB 2.0 & Audio di Lindy è una soluzione compatta per fornire accesso e controllo su quattro PC, Server o Laptop HDMI da una singola tastiera, mouse e monitor.

Il supporto HDMI 18G consente di raggiungere risoluzioni fino a 4K@60Hz 4:4:4 mentre un ulteriore dispositivo USB 2.0 può essere collegato alla porta dedicata.

Altoparlanti, cuffie e microfono possono essere collegati alle porte audio da 3.5mm sul pannello frontale e l'utente può attivare o disattivare il supporto audio analogico premendo semplicemente un pulsante.

Contenuto della confezione

- Switch KVM HDMI 18G, USB 2.0 & Audio
- Alimentatore Multi-Country 5VDC 2A (UK, EU, US & AUS), Dimensioni jack DC: 3.5/1.35mm
- Manuale Lindy

Caratteristiche

- Commutazione semplice di segnali HDMI e USB tramite pulsanti e hotkeys
- Supporta risoluzioni fino a 3840x2160@60Hz 4:4:4 con HDR10 e Dolby Vision
- Porte USB 2.0 Tipo A per il collegamento di mouse, tastiera e dispositivo USB
- Supporto audio HDMI passante
- Ingresso microfono audio da 3.5mm e uscita stereo con pulsante on/off e indicatore LED

Specifiche

- Interfacce console: HDMI (Femmina), 3x USB tipo A (Femmina), 2x3.5mm (Femmina)
 - Interfacce PC/Server: HDMI (Femmina), USB tipo B (Femmina)
 - Supporto HDCP: HDCP 1.4 & 2.2
 - Struttura in metallo nero
 - Temperatura operativa: 0°C - 50°C (32°F - 122°F)
 - Temperatura di stoccaggio: -20°C - 60°C (-4°F - 140°F)
 - Umidità: 5 - 80% RH (senza condensa)
 - Alimentazione richiesta: 5VDC 2A
-

Installazione

Pannello frontale e posteriore

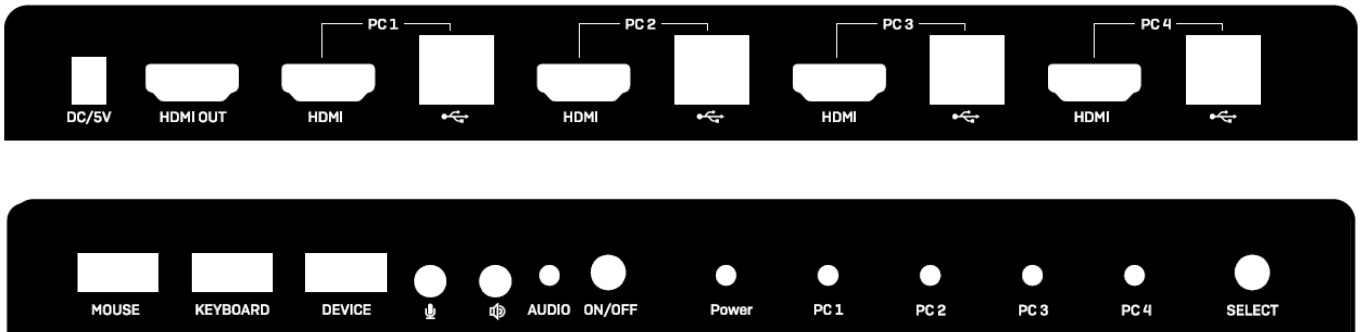

Prima di iniziare l'installazione, assicurarsi che tutti i dispositivi siano spenti.

1. Collegare un monitor HDMI alla porta HDMI OUT con un cavo HDMI.
2. Collegare la tastiera, il mouse e un dispositivo alle porte USB designate sul pannello frontale dell'unità.
3. Collegare gli altoparlanti e un microfono alle porte audio da 3.5mm sul pannello frontale dell'unità.
4. Collegare fino a quattro sorgenti HDMI alle porte PC sul pannello posteriore con cavi HDMI.
5. Collegare le porte PC USB tipo B alle porte USB dei PC con cavi USB 2.0 tipo A - B.
6. Una volta effettuati tutti i collegamenti, collegare l'alimentazione alla porta DC/5V e alimentare tutti i dispositivi.

Utilizzo

Questo switch KVM permette di commutare le sorgenti in due modalità: pulsante e hotkeys.

Pulsanti tramite pannello frontale

Premere il tasto Select sul pannello frontale per la commutazione manuale. Essa sarà confermata da un segnale acustico e il LED di stato della porta attiva si illuminerà. Per disattivare il segnale acustico, fare riferimento alle opzioni di commutazione dei tasti di scelta rapida della tastiera riportate di seguito.

Controllo audio

Alle porte audio da 3.5mm del pannello frontale possono essere collegati altoparlanti o cuffie e un microfono. L'audio può essere attivato premendo il pulsante on/off vicino alle porte audio. Il LED di stato si accende quando questa funzione è attivata.

Hotkeys

I comandi Hotkeys possono essere attivati premendo il codice guida **“Ctrl destro” + “Ctrl destro”**.

Hotkey	Funzione
Codice guida + “1”, “2”, “3” or “4”	Selezione porta computer 1, 2, 3 o 4.
Codice guida + “s”	Attivare/disattivare lo scan automatico (Valore di default 10 secondi).

Codice guida + "t"	Attivare/disattivare la funzione di auto-rilevamento.
Codice guida + "b"	Attivare/disattivare il segnale acustico.
Codice guida + "r"	Riavvia e resetta l'input in ingresso.
Codice guida + "s" + "n*"	Imposta il tempo di scansione automatica da *8 a *999 secondi.
Codice guida + "Bloc Scorr"	Cambia il codice guida da "Ctrl destro" a "Bloc Scorr"; per tornare al codice predefinito "Ctrl destro", premere il codice guida + "Ctrl destro" + "Invio".
Codice guida + "Bloc Num"	Cambia il codice guida da "Ctrl destro" a "Bloc Num"; per tornare al codice predefinito "Ctrl destro", premere il codice guida + "Ctrl destro" + "Invio".
Codice guida + → o ↓	Passa alla porta input successiva.
Codice guida + ← o ↑	Passa alla porta input precedente.
Codice guida + "Esc"	Ripristina lo switch alle impostazioni di fabbrica.

Risoluzione dei problemi

Se si verificassero problemi nell'installazione o nel funzionamento di questo dispositivo, consultare i seguenti punti.

Non viene visualizzato alcun segnale video

- Verificare che tutti i dispositivi siano accesi, in caso di dubbio, spegnere tutti i dispositivi e riaccenderli nella sequenza seguente: Switch KVM, display, dispositivi sorgente.
- Controllare che tutti i collegamenti HDMI tra il display, lo switch KVM e i PC siano saldamente fissati nelle rispettive porte.
- Rimuovere e ricollegare ciascuno dei cavi HDMI. Questo può essere utile in quanto riattiverà l'accoppiamento tra i dispositivi.
- Controllare la lunghezza dei cavi HDMI in uso. Si raccomanda di utilizzare cavi HDMI di alta qualità e High Speed fino ad una lunghezza massima di 5m.

Le Hotkeys non funzionano

- Le hotkeys non saranno convalidate se tra una battuta e l'altra passa troppo tempo. Per ottenere i migliori risultati, si prega di verificare la sequenza necessaria prima di inserire qualsiasi comando. Ogni sequenza di tasti dovrebbe avvenire entro 2 secondi dalla precedente.
- Provare con altri codici guida; può essere cambiato da "Ctrl destro" (default) a "Bloc Scorr" o "Bloc Num" (vedi tabella Hotkey sopra).

Mouse, tastiera o dispositivo non funzionano

- Scollegare e ricollegare il mouse, la tastiera e il dispositivo in uso.
- Assicurarsi che il PC sia collegato correttamente allo switch KVM utilizzando un cavo USB tipo A-B.
- Controllare la lunghezza dei cavi USB in uso. Si raccomanda di utilizzare cavi USB fino ad una lunghezza massima di 3m.
- Potrebbe esserci un problema di compatibilità con la tastiera e il mouse collegati, specialmente utilizzando periferiche wireless. Si prega di provare ad utilizzare dispositivi cablati.
- Si prega di assicurarsi che i dispositivi collegati abbiano un consumo di energia inferiore a 2.5W.

CE/FCC Statement

CE Certification

LINDY declares that this equipment complies with relevant European CE requirements.

CE Konformitätserklärung

LINDY erklärt, dass dieses Equipment den europäischen CE-Anforderungen entspricht

UKCA Certification

LINDY declares that this equipment complies with relevant UKCA requirements.

FCC Certification

This equipment has been tested and found to comply with the limits for a Class B digital device, pursuant to part 15 of the FCC Rules. These limits are designed to provide reasonable protection against harmful interference in a residential installation.

You are cautioned that changes or modification not expressly approved by the party responsible for compliance could void your authority to operate the equipment.

This device complies with part 15 of the FCC Rules.

Operation is subject to the following two conditions:

1. This device may not cause harmful interference, and
2. This device must accept any interference received, including interference that may cause undesired operation.

The enclosed power supply has passed Safety test requirements, conforming to the US American versions of the international Standard IEC 60950-1 or 60065 or 62368-1.

LINDY Herstellergarantie – Hinweis für Kunden in Deutschland

LINDY gewährt für dieses Produkt über die gesetzliche Regelung in Deutschland hinaus eine zweijährige Herstellergarantie ab Kaufdatum. Die detaillierten Bedingungen dieser Garantie finden Sie auf der LINDY Website aufgelistet bei den AGBs.

Hersteller / Manufacturer (EU):

LINDY-Elektronik GmbH
Markircher Str. 20
68229 Mannheim
Germany
Email: info@lindy.com , T: +49 (0)621 470050

Manufacturer (UK):

LINDY Electronics Ltd
Sadler Forster Way
Stockton-on-Tees, TS17 9JY
England
sales@lindy.co.uk, T: +44 (0)1642 754000

Recycling Information



WEEE (Waste of Electrical and Electronic Equipment), Recycling of Electronic Products

Europe, United Kingdom

In 2006 the European Union introduced regulations (WEEE) for the collection and recycling of all waste electrical and electronic equipment. It is no longer allowable to simply throw away electrical and electronic equipment. Instead, these products must enter the recycling process.

Each individual EU member state has implemented the WEEE regulations into national law in slightly different ways. Please follow your national law when you want to dispose of any electrical or electronic products. More details can be obtained from your national WEEE recycling agency.

Germany / Deutschland

Rücknahme Elektroschrott und Batterie-Entsorgung

Die Europäische Union hat mit der WEEE Richtlinie Regelungen für die Verschrottung und das Recycling von Elektro- und Elektronikprodukten geschaffen. Diese wurden im Elektro- und Elektronikgerätegesetz – ElektroG in deutsches Recht umgesetzt. Das Entsorgen von Elektro- und Elektronikgeräten über die Hausmülltonne ist verboten! Diese Geräte müssen den Sammel- und Rückgabesystemen zugeführt werden! Dort werden sie kostenlos entgegen genommen. Die Kosten für den weiteren Recyclingprozess übernehmen die Gerätehersteller.

LINDY bietet deutschen Endverbrauchern ein kostenloses Rücknahmesystem an, beachten Sie bitte, dass Batterien und Akkus den Produkten vor der Rückgabe an das Rücknahmesystem entnommen werden müssen und über die Sammel- und Rückgabesysteme für Batterien separat entsorgt werden müssen. Ausführliche Informationen zu diesen Themen finden Sie stets aktuell auf der LINDY Webseite im Fußbereich.

France

En 2006, l'union Européenne a introduit la nouvelle réglementation (DEEE) pour le recyclage de tout équipement électrique et électronique.

Chaque Etat membre de l'Union Européenne a mis en application la nouvelle réglementation DEEE de manières légèrement différentes. Veuillez suivre le décret d'application correspondant à l'élimination des déchets électriques ou électroniques de votre pays.

Italy

Nel 2006 l'unione europea ha introdotto regolamentazioni (WEEE) per la raccolta e il riciclo di apparecchi elettrici ed elettronici. Non è più consentito semplicemente gettare queste apparecchiature, devono essere riciclate. Ogni stato membro dell'EU ha tramutato le direttive WEEE in leggi statali in varie misure. Fare riferimento alle leggi del proprio Stato quando si dispone di un apparecchio elettrico o elettronico.

Per ulteriori dettagli fare riferimento alla direttiva WEEE sul riciclaggio del proprio Stato.



Tested to comply with
FCC standards.
For home and office use.

No. 32810
1st Edition, November 2020
lindy.com